

**TSPROF**

**ПРОФИЛЬ  
K03 PRO**

**УСТРОЙСТВО ЗАТОЧНОЕ TSPROF  
ПРОФИЛЬ K03 PRO**

**РУКОВОДСТВО ПО ЭКСПЛУАТАЦИИ**

TSPROF K03 PRO SHARPENING DEVICE  
USER MANUAL

# Русский язык

Содержание:

1. Назначение .....	2
2. Технические характеристики .....	3
3. Требования безопасности .....	3
4. Конструкция .....	4
5. Подготовка к работе .....	6
6. Сборка устройства .....	7
7. Калибровка угломера и установка угла заточки .....	9
8. Регулировка хода реечного подъемника .....	11
9. Порядок работы .....	11
10. Правила эксплуатации заточного устройства Профиль K03 Pro .....	14
11. Чистка и уход .....	14
12. Хранение и транспортировка .....	14
13. Утилизация .....	15
14. Свидетельство о приемке и продаже .....	30



## ВНИМАНИЕ!

Перед использованием заточного устройства TSPROF Профиль K03 Pro, внимательно прочтите настоящее Руководство по эксплуатации (далее Руководство). Неправильная эксплуатация Устройства может привести к его поломке. Строгое следование правилам настоящего Руководства позволит избежать травм и поломки Устройства.

Производитель не несет ответственности за ущерб, вызванный неправильной эксплуатацией Устройства.

### 1. Назначение

Устройство заточное TSPROF Профиль K03 Pro (далее Устройство) представляет собой универсальное заточное приспособление, обеспечивающее двухстороннюю заточку ножей без извлечения клинка из зажимов для проточки обратной стороны режущей кромки.

## 2. Технические характеристики

Характеристика	Значение
Толщина затачиваемого ножа в обухе, мм	не более 7
Длина клинка затачиваемого ножа, мм	30 – 400
Ширина клинка затачиваемого ножа, мм	от 13
Длина применяемых абразивов, мм	до 210
Толщина применяемых абразивов, мм	от 3 до 16 (с бланком)
Размеры устройства в рабочем положении, без держателя абразивов ДхШхВ, мм	500 x 200 x 260
Вес устройства с держателем абразива, гр	2 600
Максимальный угол заточки (на сторону)	39°*
Минимальный угол заточки (на сторону)	10°*
Допустимая погрешность при перевороте рамки	0.3°

\* в зависимости от типа используемого зажима и расстояния от края зажима до режущей кромки

Таблица 1

## 3. Требования безопасности

- Перед использованием Устройства обязательно изучите настоящее Руководство по эксплуатации. Не допускается использование Устройства лицами, не ознакомленными с данным Руководством.
- Устройством не предназначено для использования лицами (включая детей) с пониженными физическими, психическими или умственными способностями, а также при отсутствии у них опыта и знаний, если они не находятся под контролем или не проинструктированы лицом, ответственным за их безопасность.
- Эксплуатация Устройства несовершеннолетними допускается только под присмотром взрослых.
- Перед началом работы с Устройством подготовьте рабочее место. В рабочей зоне Устройства не должно быть посторонних предметов. Рабочее место должно быть освещено.
- Убедитесь в устойчивости Устройства на столе. При использовании струбцины убедитесь, что она хорошо затянута, и корпус надежно зафиксирован на рабочей поверхности.
- Во избежание порезов, не касайтесь руками режущей кромки ножа. При работе с Устройством рекомендуется использовать перчатки с защитой от порезов.
- Во время заточных работ остерегайтесь случайного срабатывания поворотного механизма, при слабом усилии фиксации или чрезмерном давлении на держатель абразива. Правильно отрегулируйте усилие (рис. 4).
- Не оставляйте открытые, не зачехленные ножи и подготовленное к работе Устройство в зоне доступа детей и животных.

## 4. Конструкция

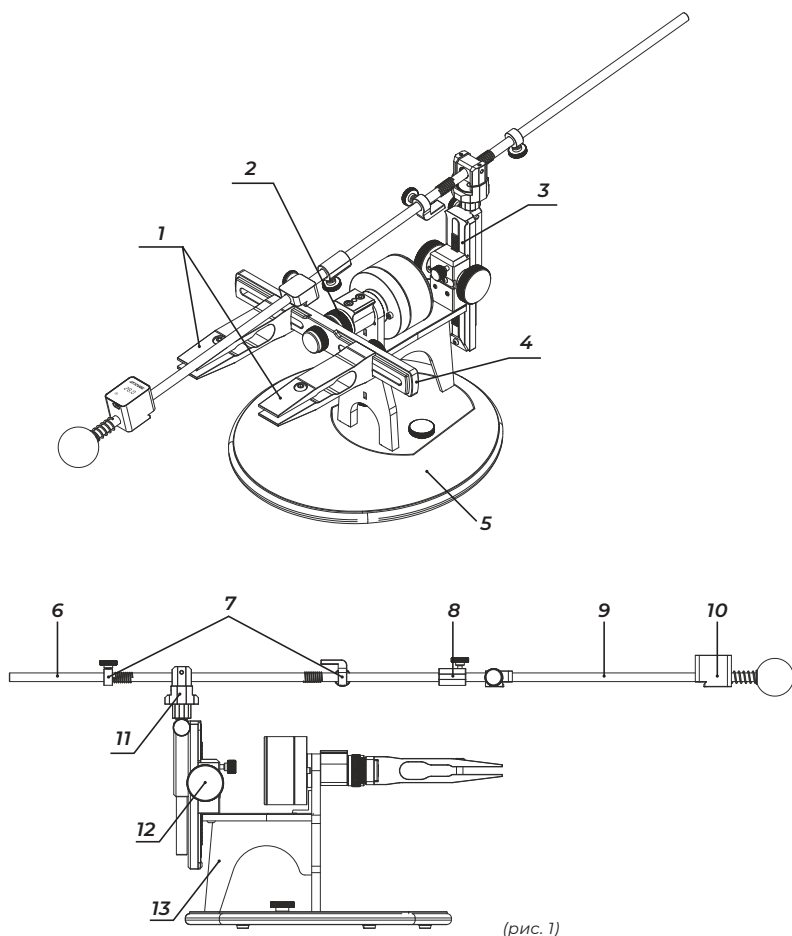

(рис. 1)

- |   |   |
|---|---|
| 1. Зажимы                               | 8. Муфта                                |
| 2. Регулировочное кольцо                | 9. Держатель абразива                   |
| 3. Реечный подъемник                    | 10. Электронный интегрированный угломер |
| 4. Рамка поворотного механизма          | 11. Шарнирный узел                      |
| 5. Подставка                            | 12. Ручки подъемного механизма          |
| 6. Направляющая держателя абразива      | 13. Корпус                              |
| 7. Ограничитель хода держателя абразива |   |

## Ваше устройство Профиль К03 Pro имеет ряд особенностей:

- **Держатель абразива** с электронным угломером Axiscube-i позволяет контролировать угол заточки в реальном времени и отследить любые изменения угла, например при смене абразива. А также выставлять угол заточки с точностью 0.1°. Показания дисплея легко читаются при любом освещении. Датчик угломера устойчив к вибрациям.
- **Стальная направляющая держателя абразива** позволяет надежно фиксировать абразивное полотно как на бланке, так и без него. Штанга держателя абразива после сборки не имеет угловых отклонений, как в свободном состоянии, так и под нагрузкой.
- **Шарнирный узел** за счет усовершенствованной конструкции, обеспечивает заточку в диапазоне углов от 8° до 39°, что позволяет производить заточку на общий угол до 78°.
- **Реечный подъемник** изготовлен из полиацетали. На нем нанесена шкала углов заточки. Подвижная часть подъемника крепится к корпусу соединением типа «ласточкин хвост». Винт фиксации предотвращает случайное перемещение подъемника. Подъемный шток (№) используется для увеличения угла заточки. Устройство позволяет проводить двухступенчатую установку угла заточки: грубую регулировку реечным подъемником и точную регулировку с помощью подъемного штока.
- **Поворотный узел** имеет уникальный механизм, который облегчает вращение и обеспечивает надежную авто-фиксацию рамки для зажимов. Благодаря системе пружин и подшипников рама вращается без износа механизма. Корпус системы авторазворота выполнен из прочного авиационного алюминия, с анодированием в черный цвет.

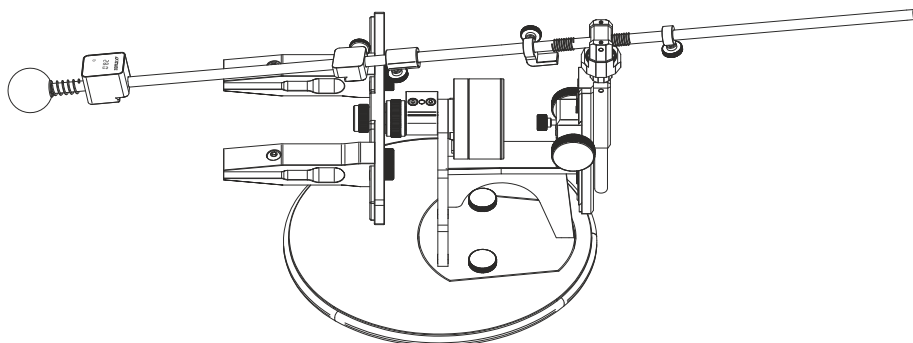

## 5. Подготовка к работе

**Вариант 1** Использование устройства без подставки.

**Шаг 1.** Наклейте на контактные поверхности струбицы подпятники из пакета ЗИП.

**Шаг 2.** Наклейте на обратную сторону корпуса точилки 5 самоклеящихся амортизаторов из пакета ЗИП.

**Шаг 3.** Закрепите корпус к столу с помощью струбицы.

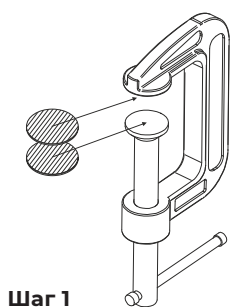

Шаг 1

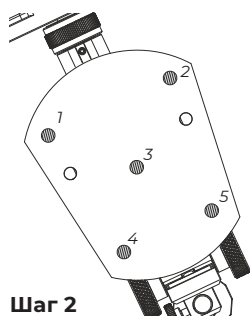

Шаг 2

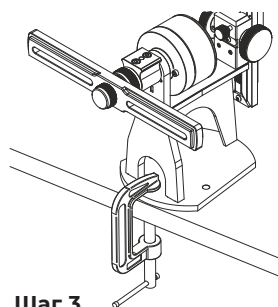

Шаг 3

**Вариант 2** При использовании устройства с подставкой.

**Шаг 1.** На обратную сторону подставки наклейте 5 самоклеящихся амортизаторов из пакета ЗИП.

**Шаг 2.** Расположите корпус устройства в углубление подставки и надежно зафиксируйте винтами – барашками.

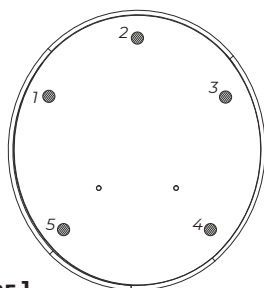

Шаг 1

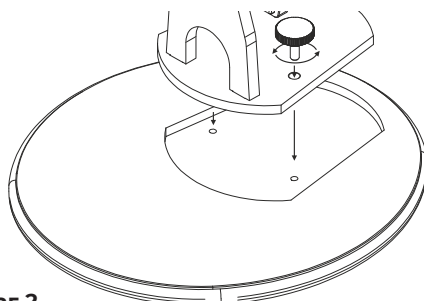

Шаг 2

## 6. Сборка устройства

**6.1** Собрать держатель абразива.

**6.2** Установите держатель абразива во втулку направляющей штанги и зафиксируйте (рис. 2).

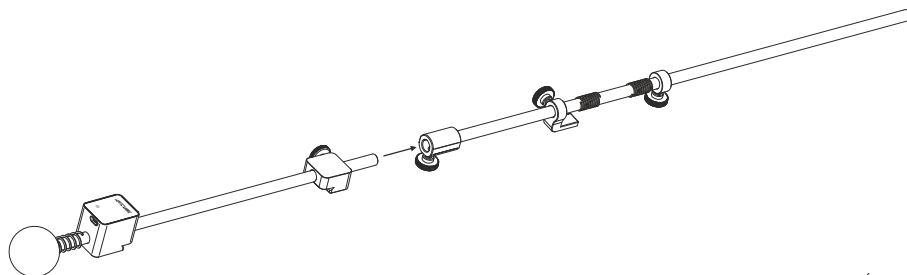

(рис. 2)

**6.3** Установите зажим на рамку и затяните фиксирующие винты. Возможно совместное использование зажимов различных типов. Зажимы располагайте на необходимой длине друг от друга в зависимости от длины и геометрии лезвия (рис. 3).

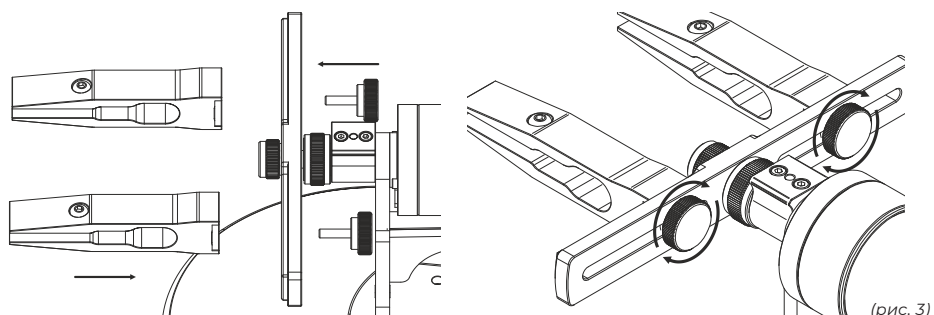

(рис. 3)

**6.4** Вращением регулировочного колеса установите желаемое усилие фиксации рамки (рис. 4).

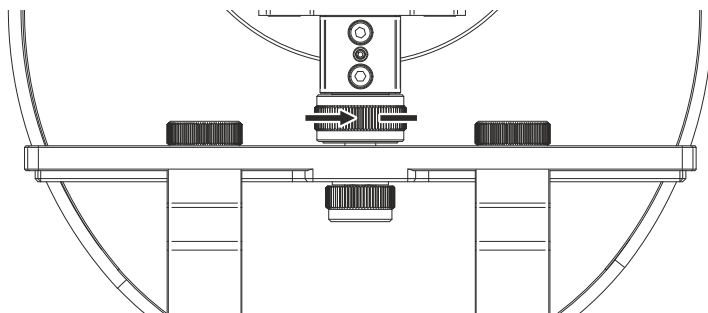

(рис. 4)

**6.5** Поместите штангу держателя абразива в шарнирный узел, расположив пружины, ограничитель хода и сапжок - парковку как показано на рисунке. При этом расположение сапжка парковки должно позволить устанавливать ее на диск шарнирного узла (рис. 5).

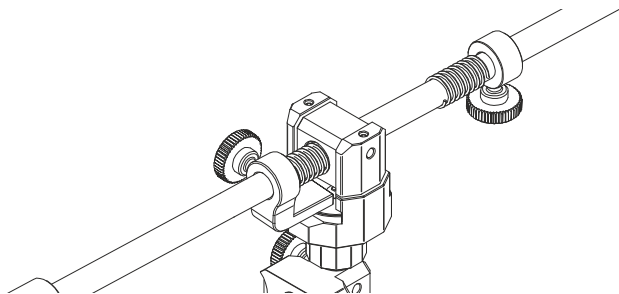

(рис. 5)

**6.6** Расположите зажимы в зависимости от размеров ножа. Зажим должен плотно прилегать к ножу (рис. 6).

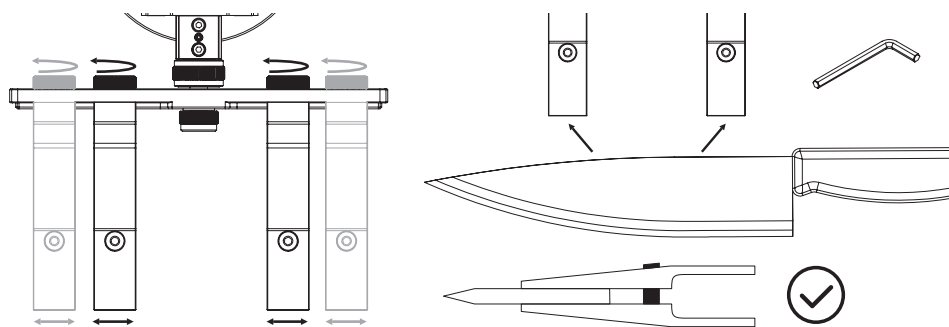

(рис. 6)

**6.7** Режущая кромка ножа должна быть параллельна рамке (рис. 7).

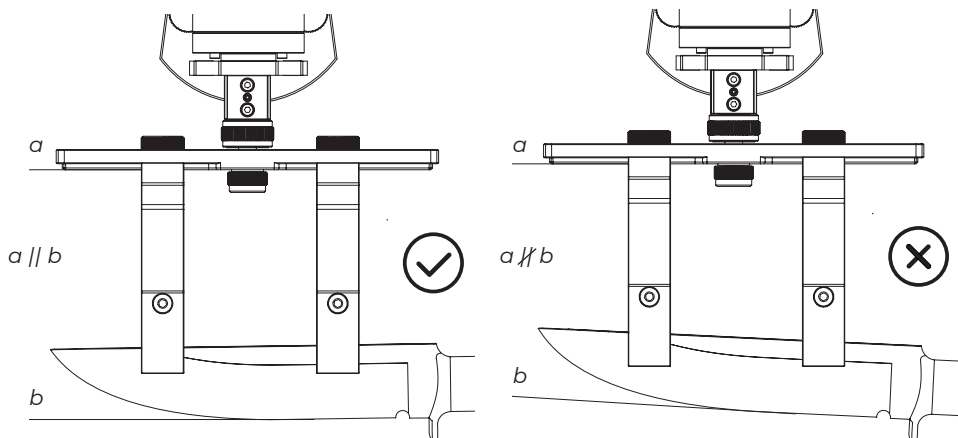

(рис. 7)



## 7. Калибровка угломера и установка угла заточки

Для корректной работы электронного угломера необходимо произвести его калибровку. Для этого используется калибровочную призму, идущую в комплекте.

Последовательность калибровки:

- 7.1 Разместите зажим на левой стороне рамки поворотного механизма, максимально близко к оси вращения (рис. 8).
- 7.2 Калибровочную призму разместите вплотную к зажиму без зазоров, так, чтобы он не выступал за пределы губок зажима. Плотнo зафиксируйте зажим ключом (рис. 8).

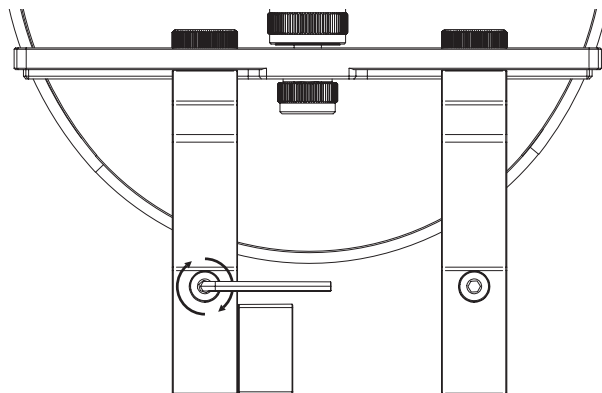

(рис. 8)

- 7.3 Расположите корпус угломера на призме и ограничителями отрегулируйте его положение так, чтобы он не выходил за пределы шаблона (рис. 9).

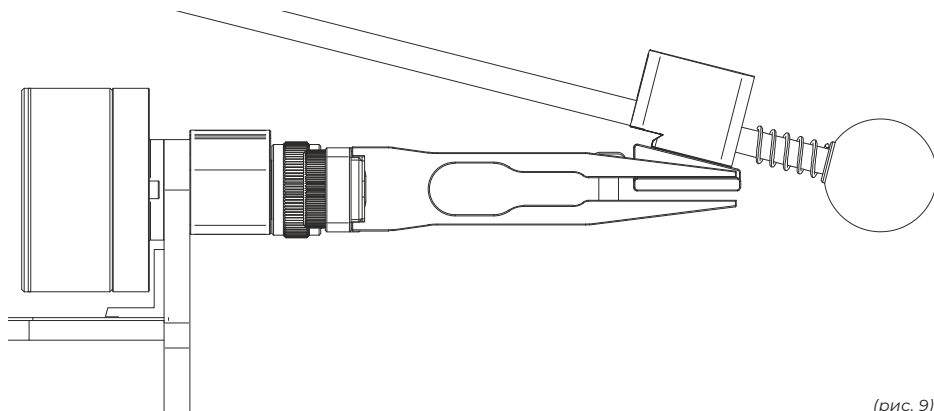

(рис. 9)

**7.4** Ручкой подъема отрегулируйте высоту реечного подъемника так, чтобы между угломером и шаблоном не было зазора. Отсутствие зазора можно проверить на просвет (либо снимите угломер со штанги и приложите к призме для калибровки) (рис. 10).

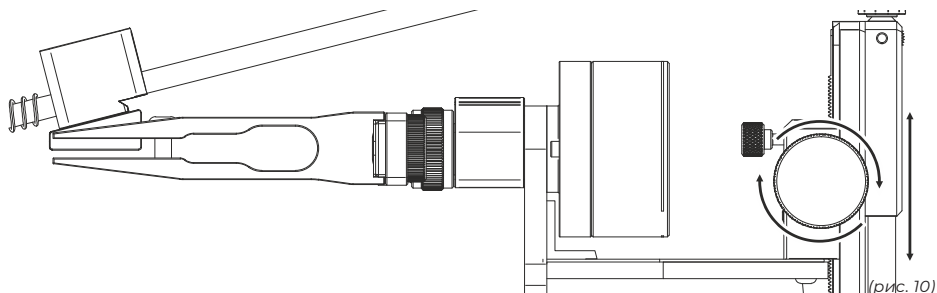

**7.5** Зафиксируйте подъемник винтом (рис. 11).

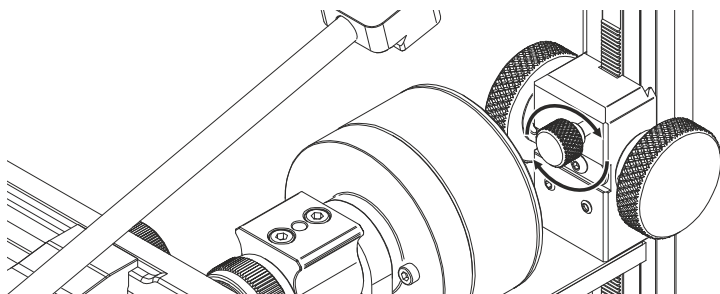

(рис. 11)

**7.6** Включите угломер, зажмите кнопку включения и удерживая ее в течение 6 секунд, дождитесь мигания знаков на дисплее, после чего отпустите кнопку (на экране замигают знаки «===») (рис. 12) и вновь нажмите её одновременно, при этом на дисплее отобразится значение в 14° (рис. 12). Для отказа от калибровки не нажимайте кнопку в течение 10 секунд.

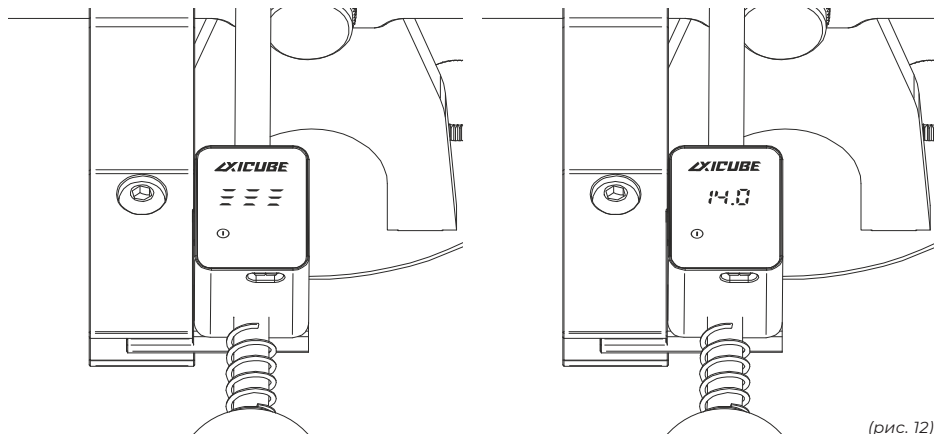

(рис. 12)

Электронный угломер настроен и готов к работе. При повторном включении его калибровка не требуется.

**Важно! При изменении положения Устройства, его переносе на другую поверхность, необходимо произвести калибровку повторно во избежание отклонения показаний электронного угломера от реальных значений.**

*Примечание. Угломер запрограммирован таким образом, что вне зависимости от угла наклона поверхности, на которую помещается угломер, после калибровки на дисплее всегда будет отображаться значение в 14.0°.*

## 8. Регулировка хода реечного подъемника

Плавность хода подъемника регулируется шестигранной отверткой, идущей в комплекте.

**8.1** Используя шестигранный ключ на 2 мм, отрегулируйте прижимные винты 1 и 2 (рис. 13). С помощью шестигранного ключа на 2 мм, винтами 3 и 4, установите равномерное усилие поджатия ручки реечного подъемника (рис. 13).

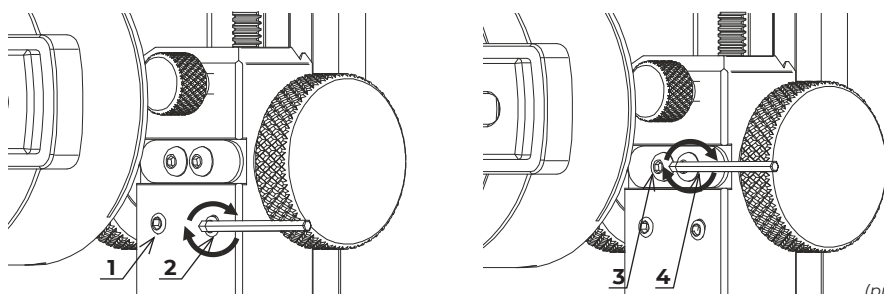

(рис. 13)

## 9. Порядок работы

### 9.1 Установка ножа.

- + Для предотвращения появления царапин на ноже рекомендуется перед установкой оклеить нож малярным скотчем.
- + Расположите нож так, чтобы самый длинный прямой участок клинка был максимально параллелен рамке.
- + Аккуратно затяните винты зажимов ключом, чтобы нож фиксировался в зажимах плотно, без зазоров.
- + Не перетягивайте винты, чтобы губки зажима не деформировались.
- + Выставить ограничители хода держателя абразива.

### 9.2 Выбор угла заточки.

Выберите подходящий для вашего ножа угол заточки. В этом вам поможет таблица 2:

Рекомендованный угол заточки, (градусы°)

	13   15	16   20	21   22	23   25	26   29	30   34	35   40	41   45	46   50	51   55	56   60
Столовый для мяса и овощей											
Для стейка и ростбифа											
Для хлеба											
Домашний кухонный											
Профессиональный поварской											
Профессиональный кухонный											
Профессиональный для рыбы											
Профессиональный для мяса											
Профессиональный для овощей											
Разделочный и обвалочный											
Филейный											
Для замороженной рыбы и мяса											
Перочинный											
Складной и охотничий (острота)											
Складной и охотничий (стойкость)											
Сапожный рабочий											
Универсальный											
Рубящий											
Парикмахерские прямые											
Маникюрные ножницы											
Бытовые											
Стамеска, железная рубанка											

Таблица 2

Можно также произвести заточку ножа на уже имеющийся угол.  
Для этого:

- ✦ маркером закрасьте подвод ножа;
- ✦ установите абразив в держатель;
- ✦ проведите абразивом по закрашенной части;
- ✦ отрегулируйте угол заточки таким образом, чтобы при движении абразива маркер стирался полностью с закрашенного участка (рис. 14).

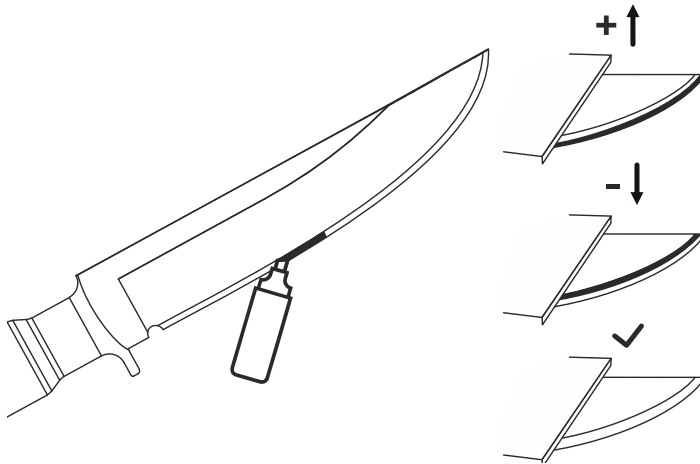

(рис. 14)

### 9.3 Заточка ножа.

Каждый нож, сталь и абразив имеют свои особенности. Ниже описаны общие принципы заточки, которые могут быть изменены в зависимости от особенностей конкретного ножа.

- ✦ Заточка выполняется возвратно-поступательными движениями. Абразив перемещается вдоль обеих сторон режущей кромки до формирования симметричной двухсторонней заточки (рис. 15).

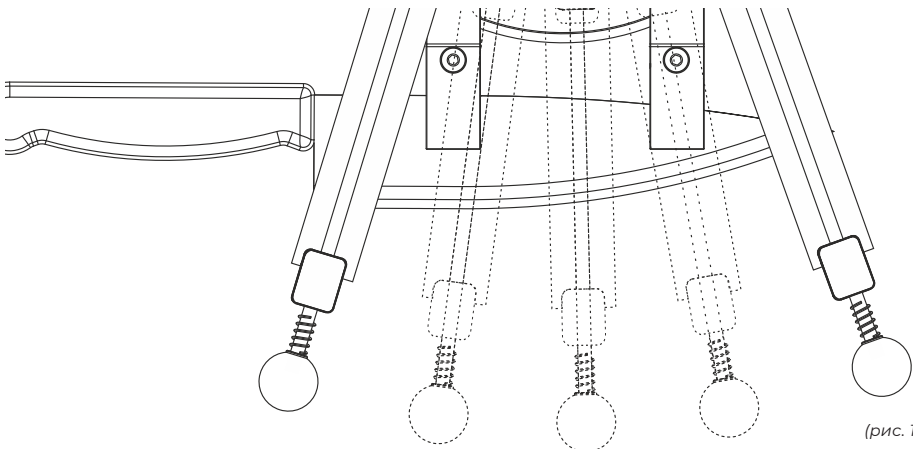

(рис. 15)

- ✦ На каждом этапе используются абразивы разной зернистости, от самого грубого (F120) до максимально тонкого (F1000 и выше).
- ✦ Завершая каждый этап заточки одной из сторон ножа, отведите в сторону держатель абразива и установите его на парковку.
- ✦ Визуально контролируйте симметрию ширины подвода ножа, с обеих сторон.
- ✦ Придерживая нож за рукоять, разверните рамку с зажатым ножом на 180°.
- ✦ Продолжите заточку с обратной стороны ножа.

В качественной заточке ножа существует множество нюансов.

Узнать о заточке ножей и продукции нашей компании вы сможете на нашем Youtube-канале <https://www.youtube.com/@Tsprof>:



Отсканируйте  
QR код

## 10. Правила эксплуатации заточного устройства Профиль K03 Pro

- ✦ Для смазки подвижных сопрягаемых поверхностей Устройства применяйте жидкие масла (И-20А либо его аналоги).
- ✦ Перед работой проверьте исправность Устройства. В случае обнаружения неисправностей, по всем вопросам ремонта обращайтесь к Производителю.
- ✦ Перемещение держателя с абразивным бруском во время заточки должно быть равномерным, плавным, без резких движений и излишнего давления на держатель абразива.

## 11. Чистка и уход

После окончания работы удалите металлическую стружку и любые загрязнения с Устройства и тщательно очистите все поверхности. Протрите места, подверженные коррозии (все элементы Устройства без покрытия, включая винты и пружины), салфеткой, слегка смоченной маслом. (И-20А либо его аналоги).

## 12. Хранение и транспортирование

Храните Устройство в штатной упаковке в темном сухом защищенном от пыли месте, при температуре от +5 до +40° С. Хранить в, при комнатной температуре. При хранении и эксплуатации во влажном климате, положите в ящик с Устройством несколько пакетов с силикагелем и обработайте индустриальным маслом места возможного появления коррозии.

Во избежание появления коррозии и изменения рабочих характеристик элементов Устройства, не рекомендуется использовать для смазки составы типа Балистол, WD-40 и масла на силиконовой основе.

Допускается транспортировка всеми видами транспорта при температуре от -40 °С до +50 °С. В случае транспортировки Устройства при отрицательных температурах, его использование допускается только после пребывания не менее 3 часов при комнатной температуре.

### **13. Утилизация**

Утилизацию Устройства и упаковки осуществляйте в порядке, установленном нормативами и правилами в области обращения с отходами производства и потребления. Бумажные, полимерные и металлические отходы подлежат сортировке, в соответствии с нормативами по раздельному сбору отходов, утвержденными в вашем регионе.

Электронный угломер утилизируется отдельно от заточного устройства. Запрещается утилизировать электрические устройства вместе с бытовым мусором, обращайтесь в пункты приема опасных отходов. Свяжитесь с местными муниципальными органами по вопросу утилизации или сертифицированными предприятиями, специализирующимися на утилизации таких устройств в вашем регионе.

### **14. Гарантийные обязательства**

Актуальные условия гарантии указаны на сайте Производителя. Приоритет в случае расхождений имеют условия, размещенные на сайте Производителя: <https://tsprof.ru/help/warranty/>

Гарантийный срок на изделие составляет 1 год с даты продажи, но не более 1,5 лет с момента изготовления.

Гарантийный срок может быть продлен согласно специальным программам от Производителя. Датой продажи является дата оформления товарно-транспортных документов и/или дата заполнения гарантийного талона.

Настоящая гарантия даёт право Покупателю на бесплатный ремонт изделия в случае обнаружения дефектов, связанных с материалами и сборкой. Все виды ремонта, в том числе гарантийный и послегарантийный ремонт производится только на производственных площадках Производителя.

Гарантия не распространяется на упаковочные материалы.

Гарантийный ремонт частично или полностью разобранного оборудования исключен. Такой ремонт возможен на платной основе.

Гарантийный ремонт не осуществляется в следующих случаях:

- ♦ при внешних механических повреждениях оборудования;
- ♦ при возникновении недостатков вследствие несоблюдения правил хранения и транспортировки, обстоятельств непреодолимой силы, а также неблагоприятных атмосферных или иных внешних воздействий на оборудование, таких как дождь, снег, повышенная влажность, нагрев, агрессивные среды и др.;
- ♦ при возникновении повреждений из-за несоблюдения предусмотренных инструкцией условий эксплуатации или самостоятельного внесения конструктивных изменений;
- ♦ при попадании в оборудование посторонних предметов;
- ♦ при возникновении недостатков и поломок вследствие несвоевременности проведения планового технического и профилактического обслуживания, включая чистку и смазку оборудования в соответствии с предписаниями инструкции по эксплуатации.

# English

Content:

1. Purpose .....	16
2. Specifications .....	17
3. Safety requirements .....	17
4. Design .....	18
5. Preparation for use .....	20
6. Assembly .....	21
7. Angle finder calibration and setting the sharpening angle .....	23
8. Calibration of the rack-and-pinion height adjuster .....	25
9. Operating procedure .....	25
10. Operating instructions of the TSPROF K03 Pro sharpening device .....	28
11. Cleaning and maintenance .....	28
12. Storage and transportation .....	28
13. Disposal .....	29
14. Certificate of acceptance and sale .....	30



## ATTENTION!

Before using the TSPROF K03 Pro sharpening device, please read this User Manual (hereinafter referred to as the Manual) carefully. Improper use of the Device may lead to its damage. Strict adherence to the rules of this manual will prevent possible injuries and damage to the Device.

The manufacturer is not liable for any damage caused by improper use of the Device.

### 1. Purpose

The TSPROF Profile K03 Pro sharpening device (hereinafter referred to as the Device) is a universal sharpening system that provides double-sided sharpening of knives without removing the blade from the clamps for sharpening the back side of the cutting edge.



## 2. Specifications

Specification	Value
Thickness of knife to be sharpened at the edge, mm	up to 7
Length of the blade of the knife to be sharpened, mm	30 – 400
Width of the blade of the knife to be sharpened, mm	from 13
Length of abrasives used, mm	up to 210
Thickness of abrasives used, mm	3 to 16 (with a plate)
Dimensions of the device in working state, without abrasive holder, LxWxH, mm	500 x 200 x 260
Weight of the device with abrasive holder, gr	2 600
Maximum sharpening angle (per side)	39°*
Minimum sharpening angle (per side)	10°*
Acceptable tolerance when turning the frame over	0.3°

\*depending on the type of clamp used and the distance from the edge of the clamp to the cutting edge

Table 1

## 3. Safety requirements

- ✦ Be sure to read this User Manual before using the device. The Device should not be used by persons not familiar with this manual.
- ✦ This device is not intended for use by persons (including children) with reduced physical, sensory or mental capabilities, or lack of experience and knowledge, unless they are supervised or instructed by a person responsible for their safety.
- ✦ This device is not intended for use by persons (including children) with reduced physical, sensory or mental capabilities, or lack of experience and knowledge, unless they are supervised or instructed by a person responsible for their safety.
- ✦ Before you start working with the Device, prepare your workplace. There must be no foreign objects in the working area of the Device. The working area must be illuminated.
- ✦ Make sure that the Device is stable on the table. When using a C-clamp, make sure that it is well tightened and that the housing is securely clamped to the work surface.
- ✦ To prevent cuts, do not touch the cutting edge of the knife with your hands. It is recommended to wear cut-resistant gloves when working with the Device.
- ✦ When sharpening, beware of accidental triggering of the rotating mechanism if the clamping force is weak or the abrasive holder is pressed too hard. Adjust the locking force properly (fig. 4).
- ✦ Do not leave the device prepared for operation unattended, as well as an open, uncovered knife blade in the access area of children and animals.

# 4. Design

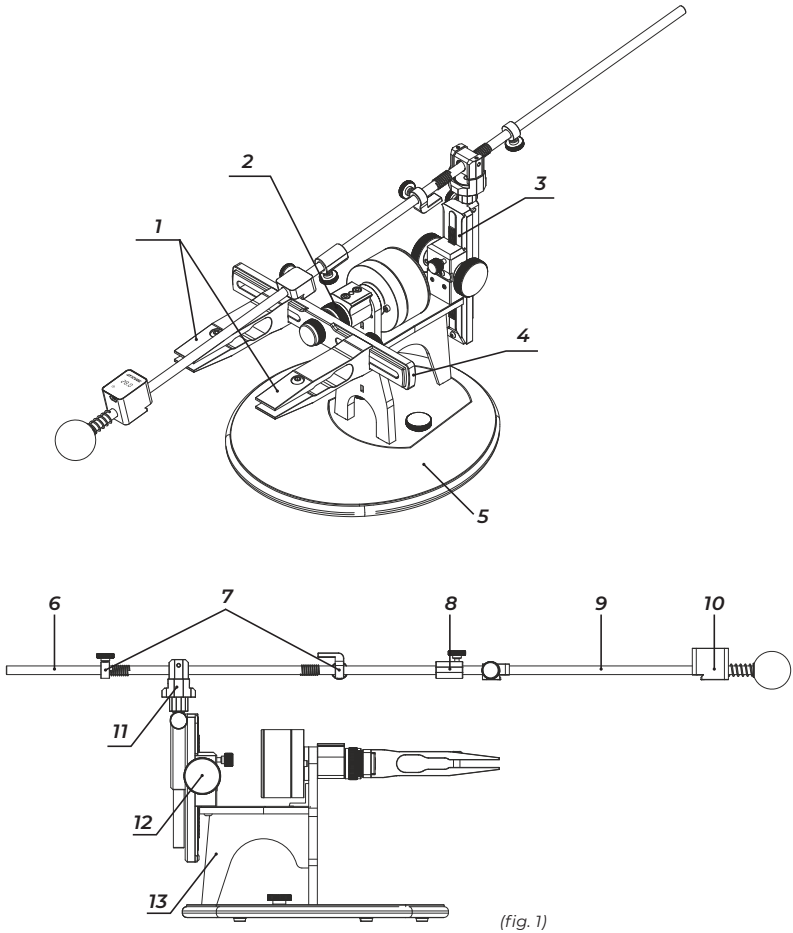

- |                                    |  |
|------------------------------------|--|
| 1. Clamps                          | 8. Coupling                            |
| 2. Locking adjustment ring         | 9. Abrasive holder rod                 |
| 3. Rack-and-pinion height adjuster | 10. Electronic integrated angle finder |
| 4. Turning mechanism frame         | 11. Hinge unit                         |
| 5. Stand                           | 12. Height adjustment knobs            |
| 6. Guide rod                       | 13. Body                               |
| 7. Abrasive holder stroke limiter  |  |

## Your TSPROF K03 Pro device has a number of features:

- **The abrasive holder** with electronic angle finder Axicube-i allows you to monitor the sharpening angle in real time and track any angle changes, e.g. when changing abrasives. It also allows you to set the sharpening angle with an accuracy of 0.1°. The display is easy to read in all lighting conditions. The angle finder sensor is vibration resistant.
- **The steel guide rod of the abrasive holder** allows you to clamp the abrasive both with a bevelled backing plate and without it. After assembly, the abrasive holder rod has no angular deviations, both in the free state and under load.
- **The hinge unit** due to improved design, offers sharpening in a range of angles from 8° to 39°, with a total angle of up to 78°.
- **The rack-and-pinion height adjuster** is made of polyacetal. It is marked with a scale of sharpening angles. The movable part of the height adjuster is attached to the body with a dovetail joint. A locking screw prevents accidental movement of the height adjuster. The lifting rod (Nº) is used to increase the sharpening angle. The device allows a two-stage adjustment of the sharpening angle: rough adjustment with the height adjuster and fine adjustment with the lifting rod.
- **The turning unit** has a unique mechanism that facilitates rotation and provides reliable auto-locking of the clamping frame. Thanks to the system of springs and bearings, the frame rotates without wearing out the mechanism. The body of the auto-turning mechanism is made of durable aircraft-grade aluminum, anodized in black.

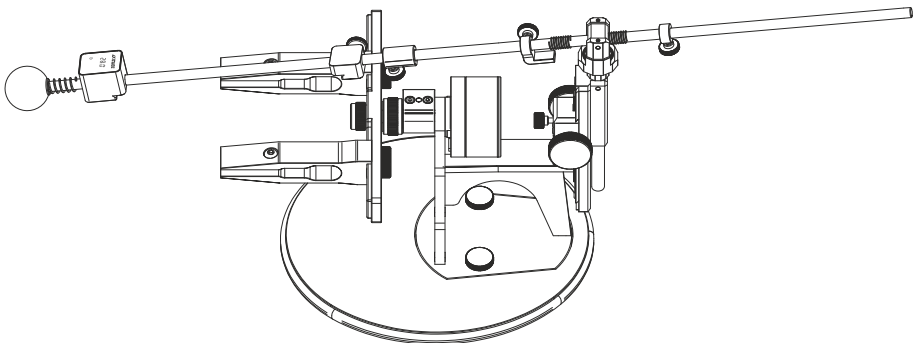

## 5. Preparation for use

**Option 1** Using the device without the stand.

**Step 1.** Glue the pads from the spare parts bag to the contact surfaces of the C-clamp

**Step 2.** Place 5 self-adhesive shock absorbing pads from the spare parts bag on the bottom of the sharpener body.

**Step 3.** Secure the body to the table with a C-clamp.

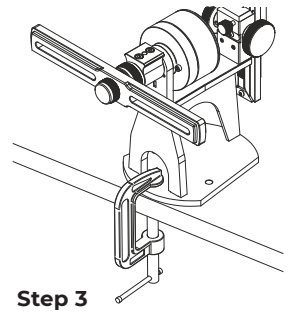
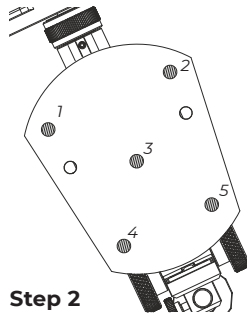
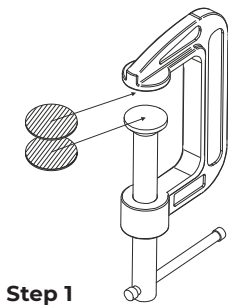

**Option 2** Using the device with a stand.

**Step 1.** Place 5 self-adhesive shock absorbing pads from the spare parts bag package on the bottom of the stand.

**Step 2.** Place the device body in the recess of the stand and securely fix it with thumbscrews.

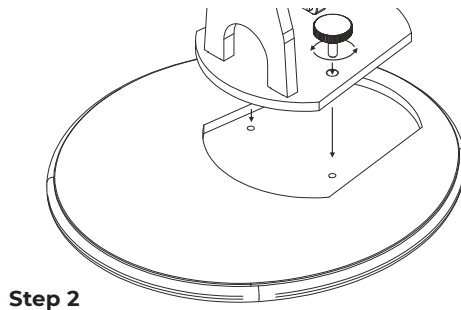
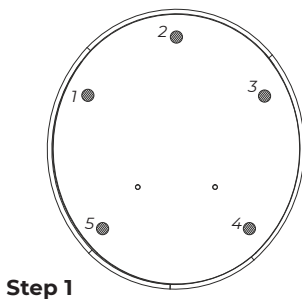

## 6. Assembly

**6.1** Assemble the abrasive holder.

**6.2** Install the abrasive holder into the coupling on the guide rod and fix it (fig. 2).

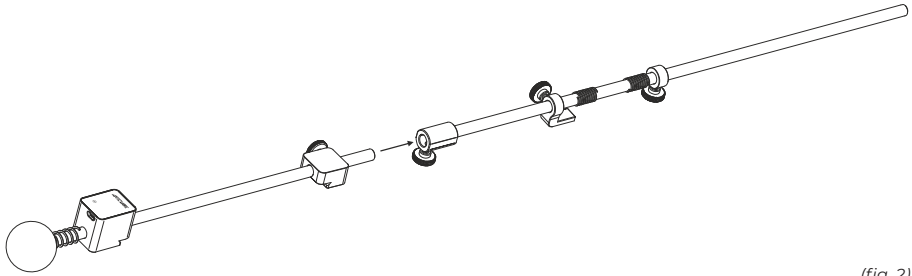

(fig. 2)

**6.3** Install the clamps on the clamping frame and tighten the fixing screws. You can use different types of clamps together. Place the clamps at the required distance from each other depending on the length and geometry of the blade (fig. 3).

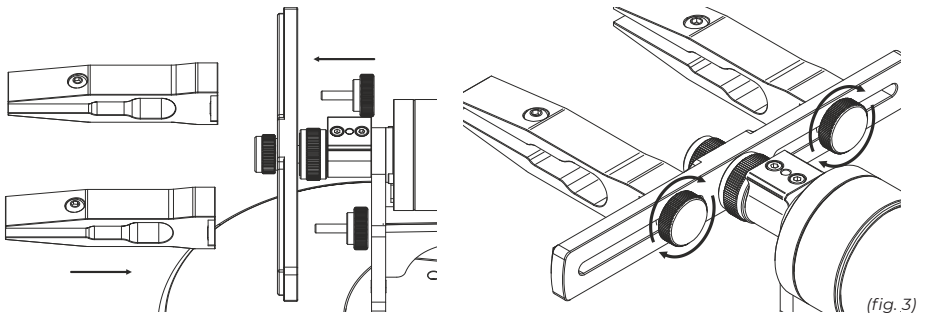

(fig. 3)

**6.4** Turn the locking adjustment ring to set the desired frame locking force (fig. 4).

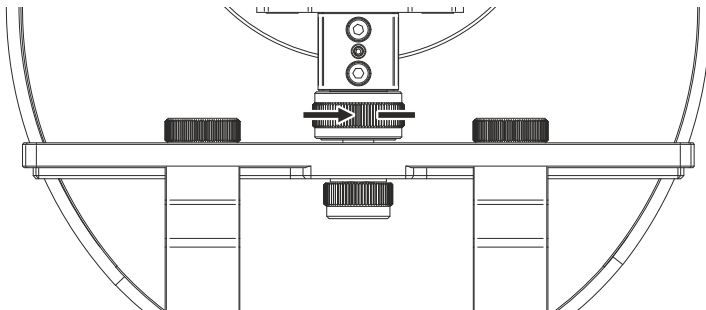

(fig. 4)

**6.5** Insert the abrasive holder rod into the eye of the hinge unit with the springs, stroke limiter, and L-shaped parking limiter positioned as shown. The L-shaped parking limiter position should allow you to place it on the disc of the hinge unit (fig. 5).

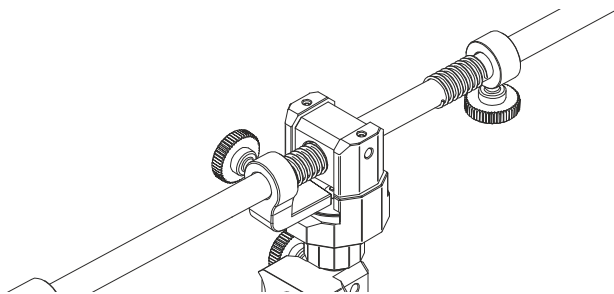

(fig. 5)

**6.6** Position the clamps according to the size of the knife. The clamps must have a tight fit with the knife (fig. 6).

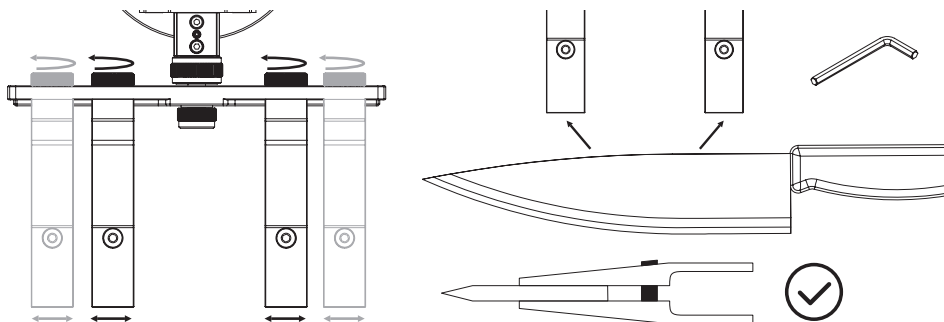

(fig. 6)

**6.7** The cutting edge of the knife must be parallel to the frame (fig. 7).

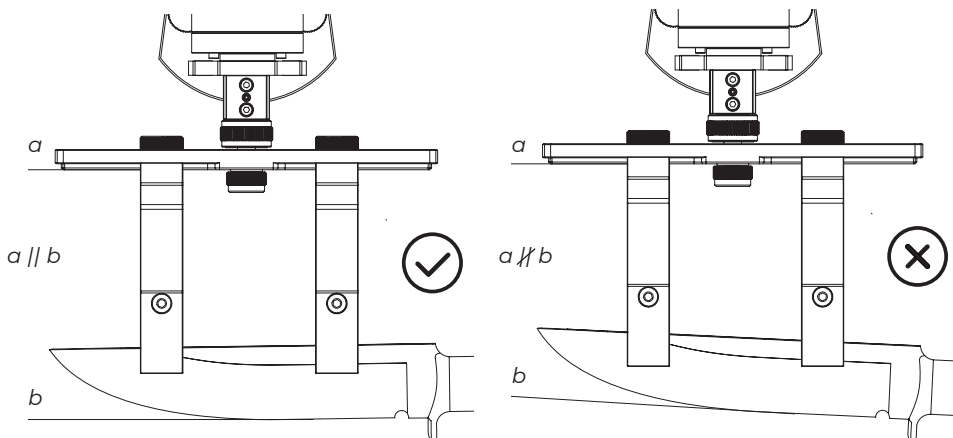

(fig. 7)

## 7. Angle finder calibration and setting the sharpening angle

For proper operation of the electronic angle finder you have to calibrate it. To do this, you should use the calibration prism that is included in the kit.

Calibration sequence:

- 7.1** Place the clamp on the left side of the turning frame, as close to the axis of rotation as possible (fig. 8).
- 7.2** Place the calibration prism close to the clamp with no gaps, so that its edge does not protrude after the edge of the jaw of the clamp. Tighten the clamp with the hex wrench (fig. 8).

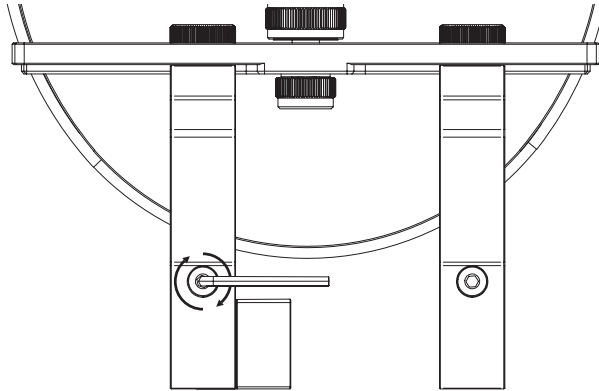

(fig. 8)

- 7.3** Place the body of the angle finder on the prism and use the limiters to adjust its position so that it does not protrude beyond the prism edge (fig. 9).

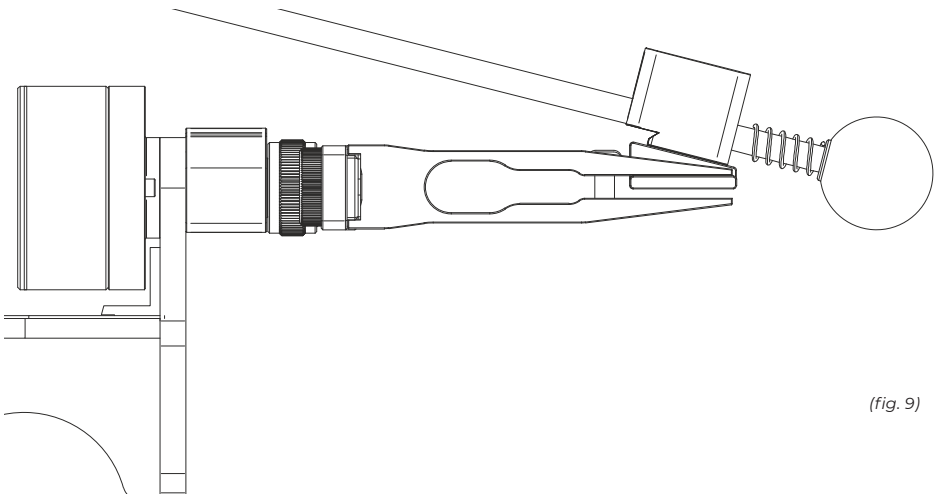

(fig. 9)

**7.4** Use the height adjusting knob to change the position of the height adjuster so that there is no gap between the angle gauge and the prism. You can check the presence of the gap with a light (or remove the angle gauge from the rod and place it on the prism for calibration) (fig. 10).

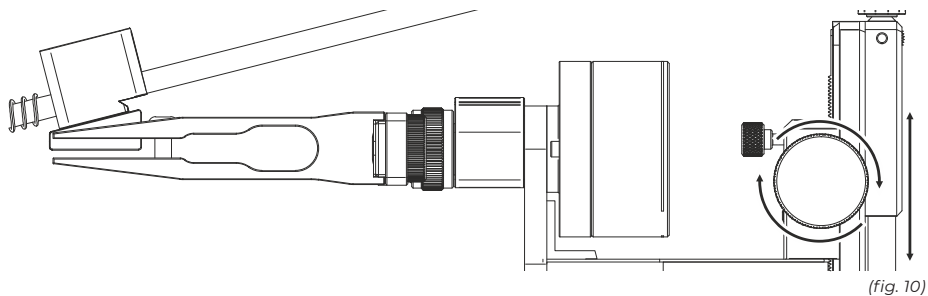

**7.5** Lock the height adjuster with the screw (fig. 11).

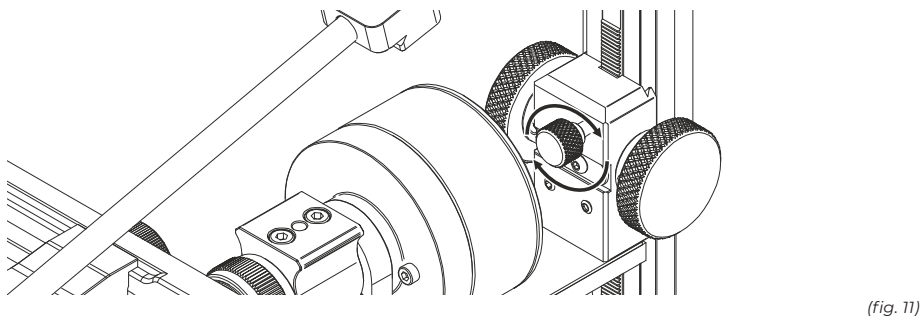

**7.6** Turn on the angle finder, press the power button and hold it for 6 seconds, wait for flashing signs on the display, then release the button (you will see flashing signs «===») (fig. 12) and press it briefly again and the display will show a value of 14° (fig. 12). To cancel the calibration, do not press the button for 10 seconds.

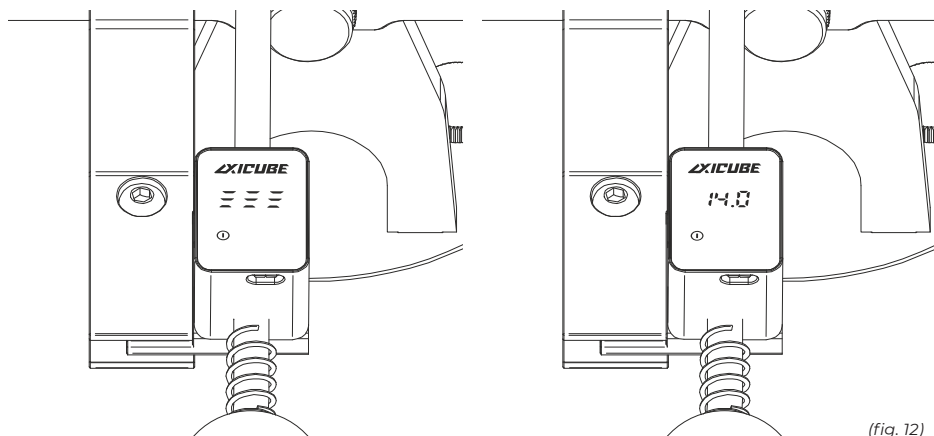

The electronic angle finder is ready for use. It does not need to be calibrated again when you switch it on.



**Important! When you change the position of the Device or move it to another surface, it is necessary to re-calibrate it to avoid deviation of the electronic angle finder readings from the real values.**

*Note. The angle finder is programmed to show 14.0° after calibration, regardless of the angle of the inclination of the surface on which it rests.*

## 8. Calibration of the rack-and-pinion height adjuster

You can calibrate the running of the height adjuster with a hex key included in the kit.

- 8.1** Using a 2 mm hex key, adjust the screws 1 and 2 (fig. 13). Using a 2 mm hex key, adjust the screws 3 and 4 to set an even pressure on the height adjusting knobs (fig.13).

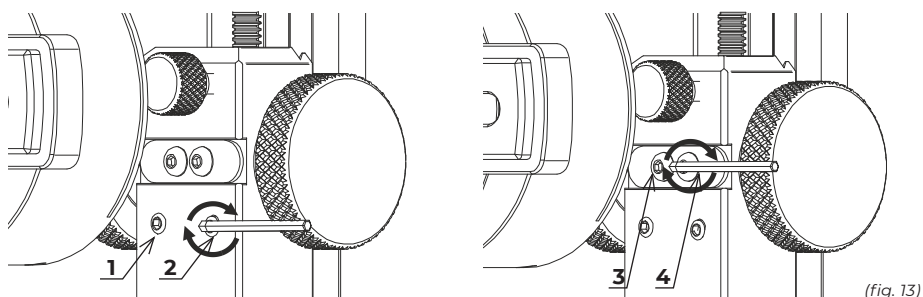

## 9. Operating procedure

### 9.1 Knife clamping.

- ✦ To prevent scratches on the blade, cover the spine of the knife with masking tape before clamping it.
- ✦ When clamping the knife, make sure to position the blade's longest straight section as parallel to the frame as possible.
- ✦ Tighten the clamp screws with a hex key. The jaws of the clamps must fit the knife tightly, without gaps.
- ✦ Do not overtighten the screws, to avoid deflection of the jaws in the opposite direction!
- ✦ Adjust the stroke limiters of the abrasive holder.

### 9.2 Choosing the sharpening angle.

Choose the appropriate sharpening angle for your knife. Table 2 will help you with this:

Рекомендованный угол заточки, (градусы°)

	13   15	16   20	21   22	23   25	26   29	30   34	35   40	41   45	46   50	51   55	56   60
Table knife for meat and vegetables											
Steak and roast beef knife											
Bread knife											
Home kitchen knife											
Professional chef knife											
Professional kitchen knife											
Professional fish knife											
Professional meat knife											
Professional vegetables knife											
Chopping and boning knife											
Fillet knife											
Frozen fish and meat knife											
Pen knife											
Folding and hunting (for sharpness)											
Folding and hunting (for retention)											
Shoemaker knife											
Universal knife											
Chopping knife											
Hairdressing straight shears											
Manicure scissors											
Household scissors											
Chisel, iron planer											

Table 2

You can also sharpen the knife at an existing angle.

To do this:

- ✦ paint the blade's secondary bevel with a marker;
- ✦ place the abrasive in the abrasive holder;
- ✦ run the abrasive over the painted part;
- ✦ adjust the angle so that one movement of the abrasive erases the marker completely from the painted area (fig. 14).

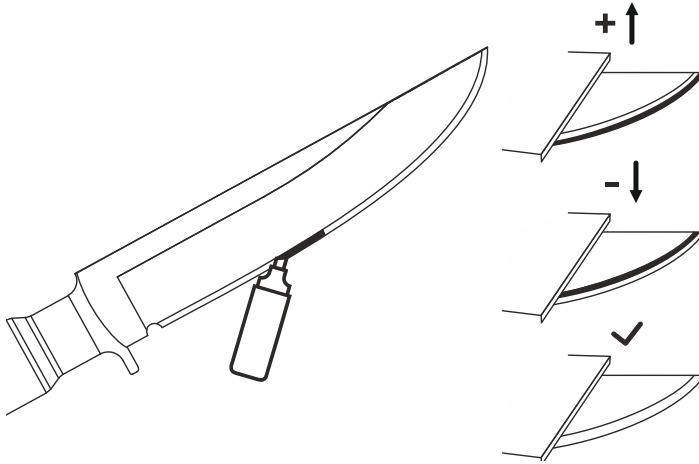

(fig. 14)

### 9.3 Knife Sharpening.

Each knife, steel and abrasive have their own characteristics. The general principles of sharpening are described below, which can be modified to suit the particular knife.

- ✦ Sharpening is performed with back and forth movements. The abrasive is moved along both sides of the cutting edge until it forms a symmetrical double-sided blade grind (fig. 15).

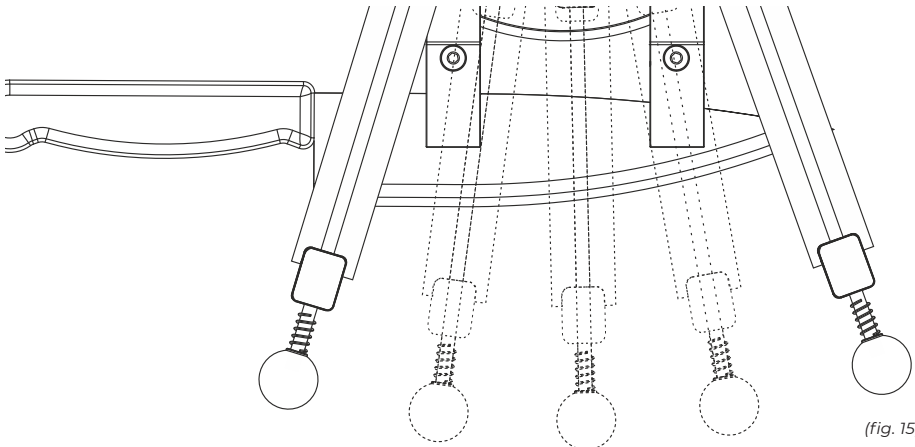

(fig. 15)

- ✦ Sharpen step by step with abrasives of different grit sizes, from the coarsest (F120) to the finest (F1000 and higher).
- ✦ Each time you finish sharpening one side of the knife, push the abrasive holder aside and park it in the hinge unit.
- ✦ Visually control the symmetry of the knife's secondary bevel width on both sides.
- ✦ Be sure to hold the knife by the handle when turning it to the other side (180°).
- ✦ Continue sharpening the other side of the knife.

There are many nuances to quality knife sharpening.

You can learn more about knife sharpening and our company's products on our Youtube channel: <https://www.youtube.com/@TSPROFSharpening>

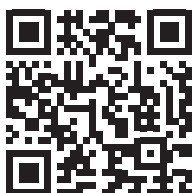

Scan the QR code

## 10. Operating instructions of the TSPROF K03 Pro sharpening device

- ✦ Use liquid oils (I-20A or its analogs) for lubrication of moving mating surfaces of the Device.
- ✦ Before using the device check that it is in good working order. In case of malfunctions, please contact the Manufacturer for all repair related questions.
- ✦ Movement of the abrasive stone holder during sharpening must be smooth, without sudden jolts or excessive pressure on the abrasive holder.

## 11. Cleaning and maintenance

After finishing work, remove metal chips and any contamination from the Device and thoroughly clean all surfaces. Wipe areas prone to corrosion (all uncoated parts of the Device, including screws and springs) with a cloth lightly moistened with oil. (I-20A or its analogs).

## 12. Storage and transportation

Store the device in its original packaging in a dark, dry, dust-free place at temperatures from +5 to +40°C. When storing and operating the device in humid climate, put several silica gel bags in the box with the device and treat areas prone to corrosion with industrial oil.

In order to avoid corrosion and change of operating characteristics of the Device elements, it is not recommended to use Balistol, WD-40 and silicone-based oils for lubrication.

Transportation by all means of transportation is allowed at the temperature from -40 °C to +50 °C. In case of transportation of the Device at negative temperatures, its use is allowed only after it being for at least 3 hours at room temperature.

### **13. Disposal**

Dispose of the Device and packaging in accordance with the procedure established by the norms and rules in the field of production and consumption waste management. Paper, polymer and metal waste should be sorted in accordance with the separate waste collection regulations set in your region.

Dispose of the electronic angle finder separately from the sharpening device. Do not dispose of electrical devices together with household waste, please contact a hazardous waste collection point. Contact your local municipal authorities about recycling or contact certified companies specializing in recycling such devices in your area.

### **14. Warranty obligations**

The current warranty conditions are specified on the Manufacturer's website. In case of discrepancies, the conditions posted on the Manufacturer's website: <https://tsprof.com/help/warranty/> shall prevail.

The warranty period for the product is 1 year from the date of sale, but not more than 1.5 years from the date of manufacture.

The warranty period can be extended according to special programs of the Manufacturer. The date of sale is the date of registration of shipping documents and/or the date of filling in the warranty card.

This warranty entitles the Buyer to repair the product free of charge in the event of defects in materials and assembly.

All types of repairs, including warranty and post-warranty repairs are performed only at the Manufacturer's production sites.

The warranty does not cover packaging materials.

Warranty repair of partially or completely disassembled equipment is excluded. Such repairs are possible on a chargeable basis.

Warranty repair is not carried out in the following cases:

- + in case of external mechanical damage to the equipment;
- + in case of defects due to non-compliance with the rules of storage and transportation, force majeure, as well as adverse atmospheric or other external effects on the equipment, such as rain, snow, high humidity, heat, aggressive media, etc.;
- + in case of damage caused by non-observance of the operating conditions specified in the manual or by unauthorized modifications;
- + if foreign objects get into the equipment;
- + in case of defects and breakdowns due to untimely scheduled technical and preventive maintenance, including cleaning and lubrication of the equipment in accordance with the operating instructions.

## Свидетельство о приемке и продаже Certificate of acceptance and sale

Устройство заточное TSPROF Профиль K03 Pro соответствует документации и признано годным для эксплуатации.

The TSPROF K03 Pro sharpening device complies with the technical documentation and found to be serviceable.

**Серийный номер:**

**Serial no.:**

Дата приемки:  
Date of acceptance:

\_\_\_\_ / \_\_\_\_ / 20\_\_\_\_

Контролер:  
Inspector:

\_\_\_\_\_ / \_\_\_\_\_

Заполняется при продаже:  
Filled in at the time of sale:

Дата продажи:  
Date of sale:

\_\_\_\_ / \_\_\_\_ / 20\_\_\_\_

Подпись продавца:  
Seller's Signature

\_\_\_\_\_ / \_\_\_\_\_



# TSPROF

**8 (800) 550-22-14 | [info@tsprof.com](mailto:info@tsprof.com)**

Производитель: ООО «ТСПРОФ Рус»,  
426014, Удмуртская Республика,  
Завьяловский район, с. Первомайский,  
ул. Кольцевая, 8

**[tsprof.ru](http://tsprof.ru)**

**+1 (839) 333-5359 | [sales@tsprof.com](mailto:sales@tsprof.com)**

Manufacturer: ООО «TSPROF Rus»,  
ul. Koltsevaya, 8, s. Pervomayskiy,  
Zavialovskiy rayon, Udmurt Republic,  
Russian Federation, 426014

**[tsprof.com](http://tsprof.com)**